

PARTS LIST			
ITEM	PART NUMBER	NO. REQ	DESCRIPTION
1	IPF10FRJ	1	プレスフレーム本体
2	IPF10RCF	1	フランジセット
3	RC-1010	1	単動油圧シリンダ
4	HMC-1800-6	1	油圧ホース
5	XA-11G	1	小型ロータリーエア駆動油圧ポンプ
6	XSC-1	1	スイバー型エルボ継手
7	AWG20-02BG1-2-B	1	フィルタレギュレータ
8	IPF10-XA-101	1	取付プレート
9	IPF10-XA-111	1	取付ブラケット

プレス仕様	
最大プレス能力(圧力70MPa時)	101kN
間口	473mm
オープンハイト	123~885mm
ストローク	256mm
シリンダ戻り機構	スプリング
シリンダ速度(エア圧力: 0.7MPa 油圧: 無負荷時)	23.1mm/sec.
シリンダ速度(エア圧力: 0.7MPa 油圧: 70MPa時)	2.9mm/sec.
エア圧力使用範囲	0.2~0.85MPa
最大エア消費量	1000NL/min.
質量	93kg

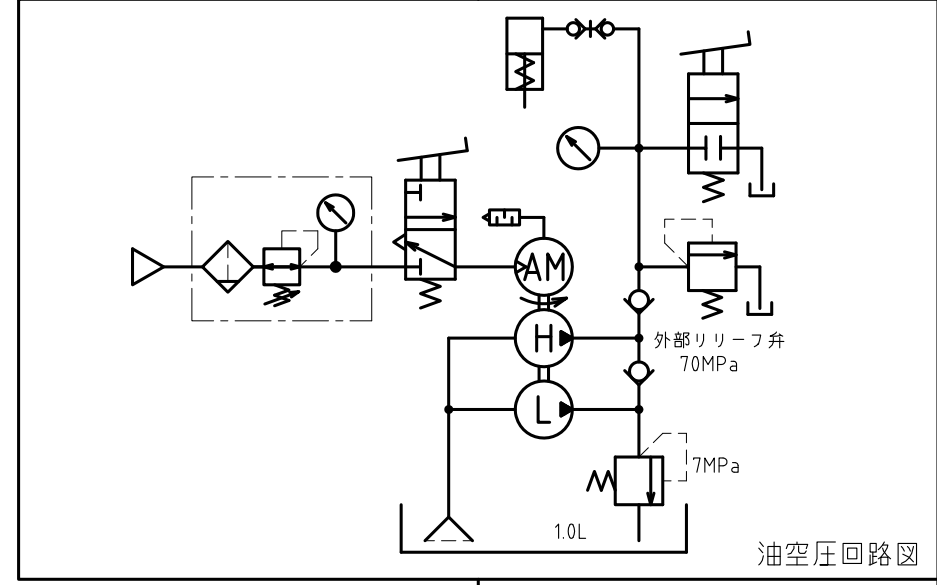

ENERPAC

DESCRIPTION
可変ベッドプレスセット(エアポンプ仕様)

DRAWING NO.
IPF10-XA11G

DATE: 2023年7月14日