

油圧シリンダ

油圧ポンプ

油圧バルブ

アクセサリ

油圧プレス

油圧工具

機械式シヤッキ

油圧クランプ

資料

特長

- 単動スプリング戻り式のクランプシリンダです。
- アンクランプ時にアームは90度方向に手で回転できますので金型やワークなどを交換する際に便利です。
- 固定方法はフランジ取付、底部ネジ取付ができます。
- 配管用の油口は横側と後側に用意されています。

型式表示

MDC-20J

— デザイン番号
— ロッカークランプ
— ミリネジタイプ

▼ 型クランプへの使用例

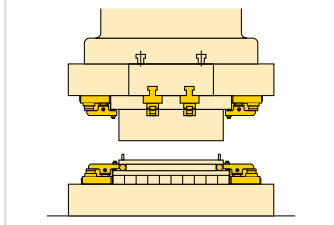

仕様／寸法表

| 型式 | 最大保持力 (kN) | クランプストローク (mm) | シリンダストローク (mm) | 受圧面積 (cm ²) | 最高使用圧力 (MPa) | 必要油量 (cm ³) | 質量 (kg) |
|---------|------------|----------------|----------------|-------------------------|--------------|-------------------------|---------|
| MDC-20J | 20 | 4.8 | 7.8 | 3.8 | 35 | 3.0 | 1.7 |
| MDC-40J | 39 | 4.5 | 7.0 | 8.0 | 35 | 5.6 | 2.8 |

▼ MDC-40J

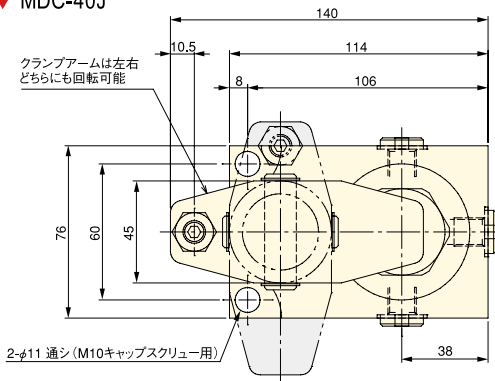

▼ MDC-20J

