

L1965 Rev. D 12/00
10/2022

For P-141 Date Codes Begin with C
For P-142 Date Codes Begin with C

油圧作動油はエナパック純正作動油をご使用下さい。

修理された製品の最高の性能を保證するために、エナパック純正部品をご使用下さい。

部品図

注：(No. 37)のパイププラグを、P-141では(No. 31)のバイパスバルブの代わりにご使用下さい。

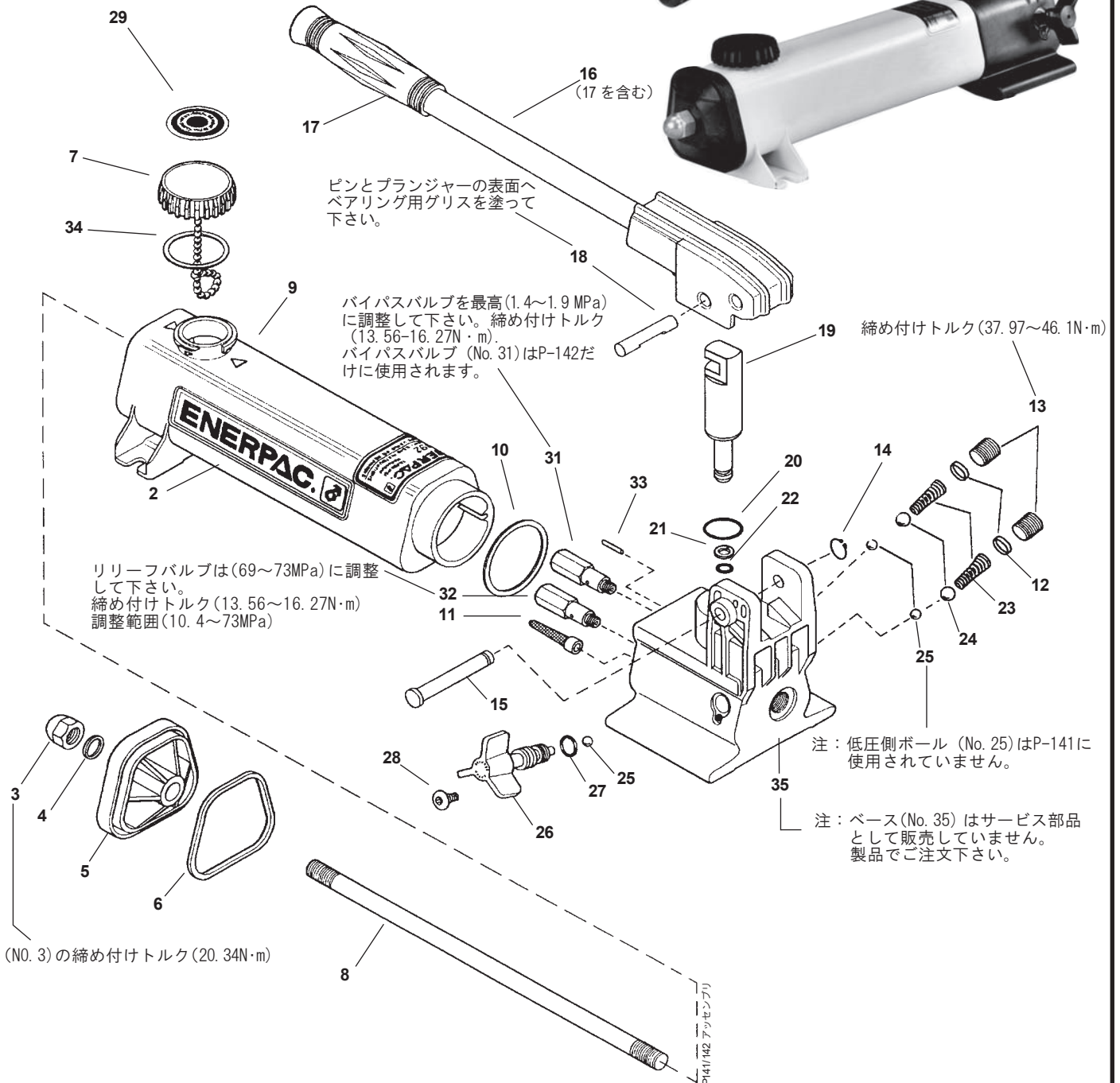

部品図を参照

No.	部品番号	数量	部品名	No.	部品番号	数量	部品名
2	★CN767026	2	エナパックディケール	18	P20857	1	クロスピン
	DC1797026	2	エナパックディケール	19	CN412040SR	1	ブランジャー (含20, 21, 22)
3	CL341055	1	アコムナット	20	★B1018803	1	O-リング
4	★CU293167	1	ガasket	21	★B1010564	1	バックアップワッシャー
5	CN402020SR	1	エンドキャップ (含・3, 4, 6)	22	★B1010803	1	O-リング
6	★B1141517	1	スクエアリング	23	★DA1176210	2	スプリング
7	CN766950SR	1	ベントキャップアッセンブリ (含・29, 34)	24	★B1009016	2	5/16" ボール
8	CL280149	1	タイロッド	25	★B1006016	3	7/32" ボール
9	CN782025SR	1	リザーバー (黄色・含・2, 3, 4, 6, 10, 34)	26	CL913900SR	1	スピンドルアッセンブリ (含25, 27, 28)
	DA3886025		リザーバー (赤色・含・2, 3, 4, 6, 10, 34)	27	★B1007503	1	O-リング
10	★B1131517	1	スクエアリングシール	28	★CU921028	1	トラスヘッドビス
11	★CB981018	1	フィルター	29	★CN780026	1	給油口ディケール
12	★DA3702020	2	スプリングキャップ	31	DA5493900SR	1	バイパスバルブ (型式P-142用)
13	CN815006	2	パイププラグ (.250-18N. P. T. F)	32	DA8802900SR	1	リリーフバルブ (69MPa~73MPa)
14	★DA1178349	1	リテーニングリング	33	★B1036057	1	スプリングピン
15	★CR215061SR	1	ビームピン (含・14)	34	★CU724167	1	ベントキャップガasket
16	CL915900SR	1	ビーム・ハンドルアッセンブリ (含・17)	35	製品で注文	1	ポンプベース
17	CL342550	1	ハンドルグリップ	37	A1006245	1	パイププラグ (P-142)

★印の部品番号はパッキンキット(P141K2)に含まれています。バイトンパッキンは型式 P142KV1 でご注文下さい。
パッキンキットには複数機種のシールが含まれていますので、ポンプから取り外した形状のシールに交換して下さい。



製品の保証を受けるために：

- エナパック純正オイルを使用してください。
- 常に製品を点検し、エナパック指定サービスショップで修理を受けてください。

Japan Web サイト

エナパック株式会社

カスタマーサービス部

埼玉県さいたま市北区別所町85-7 〒331-0821

TEL.048-662-4911(代表) FAX.048-662-4955

<https://www.enerpac.co.jp>

お問い合わせ・ご用命は

●この部品表の内容は、予告なく変更されることがありますのでご了承ください。