

10/2022

For Date Codes Beginning with the Letter "C"

油圧作動油はエナパック純正作動油をご使用下さい。
 修理された製品の最高の性能を保証するために、エナパック純正部品をご使用下さい。

部品図

警告

内部のリリーフバルブ圧力を、型式で決められた油圧圧力で正確に調整するために、修理するポンプの型式を確認して下さい。本体の型式記号(-XXXX)に記述された圧力で必ず正確に調整して下さい。

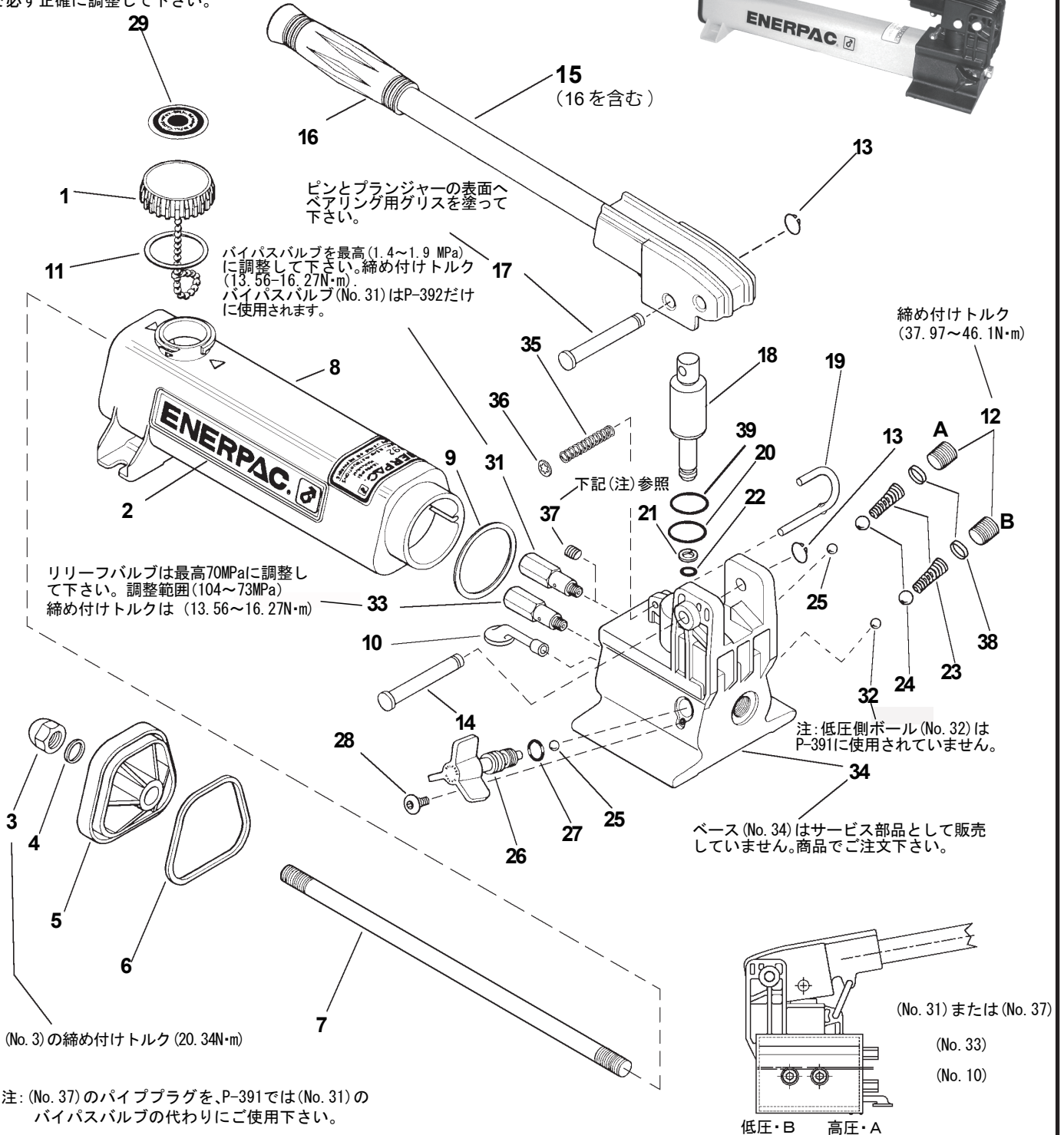

10/2022

For Date Codes Beginning with the Letter "C"

油圧作動油はエナパック純正作動油をご使用下さい。
修理された製品の最高の性能を保証するために、エナパック純正部品をご使用下さい。

(部品図を参照)

No.	部品番号	数量	部品名	No.	部品番号	数量	部品名
1	CN766950SR	1	ベントキャップ(含・11, 29)	19	CM927061SR	1	ロックピン(含・35, 36)
2	★	1	エナパックディケール	20	★	1	O-リング
3	CL341055	1	アコムナット	21	★	1	バックアップリング
4	★	1	ガスケット	22	★	1	O-リング
5	CN814020SR	1	エンドキャップ(含・3, 4, 6)	23	★	2	スプリング
6	★	1	ガスケットO-リング	24	★	2	5/16"ボール
7	CL127149	1	タイロッド	25	★	2	7/32"ボール
8	CR72025SR	1	リザーバー (黄色含・2, 3, 4, 6, 9, 11)	26	CL913900SR	1	スプリングアッセンブリ(含・25, 27, 28)
	S95032025	1	リザーバー(赤色含・2, 3, 4, 6, 9, 11)	27	★	1	O-リング
9	★	1	ガスケット	28	★	1	スクリュー
10	DA3729900SR	1	オイルフィルター	29	★	1	ベントキャップディケール
11	★	1	ガスケット	31	DA5493900SR	1	バイパスバルブ(P-392用)
12	CN815006	2	パイププラグ	32	★	1	7/32"チェックボール(P-392用)
13	★	2	リテーニングリング	33	DA8802900SR	1	リリースバルブ
14	★CR214061SR	1	ビームピン(含・13)	34	商品で注文	1	ベース(部品で供給できません。)
15	CL918900SR	1	ビーム・ハンドルアッセンブリ(含・16)	35	★	1	スプリング
16	CL343550	1	ハンドルグリップ	36	★	1	リテーニングリング
17	DC106061SR1	1	クロスピン(含・13)	37	A1006245	1	パイププラグ(P-391用)
18	CR333040SR	1	プランジャーアッセンブリ(含・13, 17, 21, 22)	38	★	2	スプリングキャップ
				39	★	1	ワイパー

★印の部品はパッキンキット (P391K2) に含まれています。個別で部品供給はできません。

注・バイパスバルブの(No. 31)とチェックボール(No. 32)は型式P-391(1段吐出ポンプ)で使用しません。
(No. 31)の代わりに(No. 37)を使用して下さい。



製品の保証を受けるために：

- エナパック純正オイルを使用してください。
- 常に製品を点検し、エナパック指定サービスショップで修理を受けてください。

Japan Web サイト

エナパック株式会社

カスタマーサービス部

埼玉県さいたま市北区別所町85-7 〒331-0821

TEL.048-662-4911(代表) FAX.048-662-4955

<https://www.enerpac.co.jp>

お問い合わせ・ご用命は

●この部品表の内容は、予告なく変更されることがありますのでご了承ください。