

| | | | |
|-------|-------|---------|---------|
| 書類番号 | 書類改訂版 | 書類改訂日 | 製品先頭コード |
| L4018 | C | 10/2022 | J |

図 -1 ビーム, ハンドル, ラベル

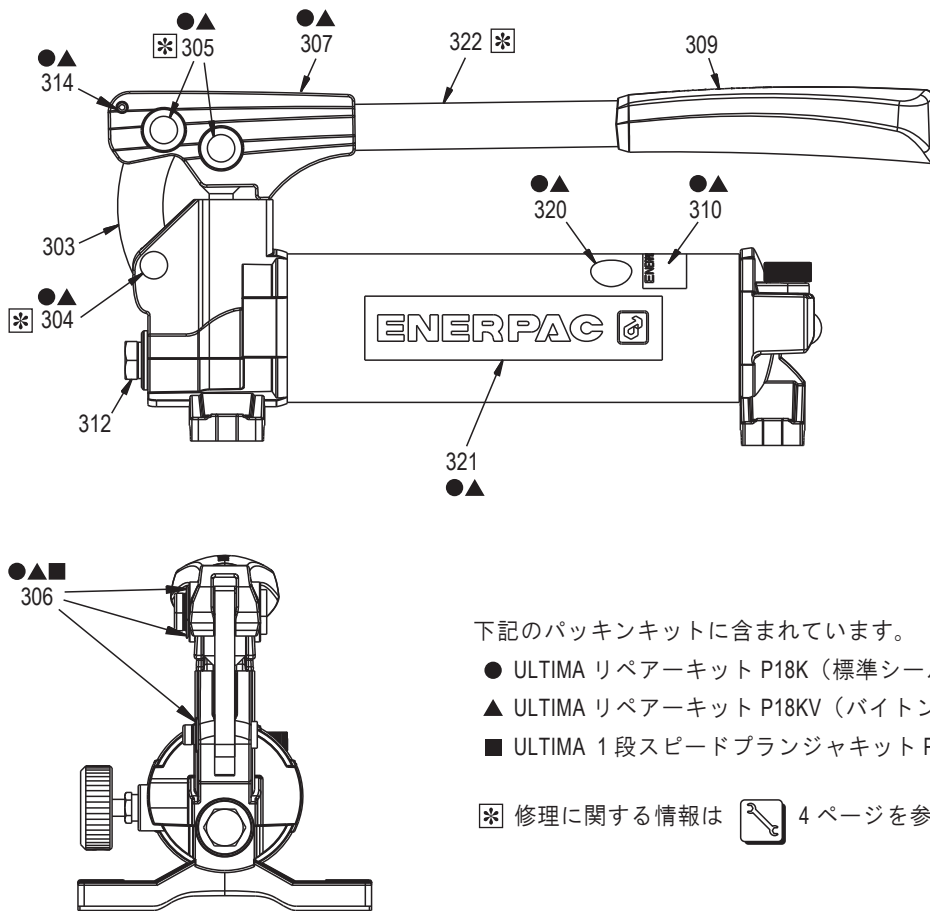

下記のパッキンキットに含まれています。

- ULTIMA リペアーキット P18K (標準シール)
- ▲ ULTIMA リペアーキット P18KV (バイトンシール)
- ULTIMA 1段スピードブランチキット P39PGK

✳ 修理に関する情報は  4 ページを参照してください。

修理部品表 図 -1

L4018

| No. | 部品番号 | 個数 | 部品名 | No. | 部品番号 | 個数 | 部品名 |
|-----|--------------|----|-----------------------------|-----|------------------|----|-----------------|
| 303 | DD1634062 | 1 | リンク | 310 | ●▲ DD2537026 | 1 | 製品仕様記載デカール |
| 304 | ●▲ DD1649061 | 1 | ピン | 312 | R515245-2 | 1 | 輸送用プラグ |
| 305 | ●▲ DD1650061 | 2 | ピン | 314 | ●▲ CCA0523057-1A | 1 | スプリングピン M5 24mm |
| 306 | ●▲■ CB415044 | 3 | リテーニングリング | 320 | ●▲ DC7887026 | 1 | デカール |
| 307 | DD3025900 | 1 | ビームサブアッセンブリ (No.314 を含む) | 321 | ●▲ DD2828026 | 2 | エナパックデカール |
| 309 | DX4160550 | 1 | ハンドル用グリップ | 322 | DD2830070 | 2 | ハンドル用チューブ |

重要： 陰影のついた部品番号はパッキンキットで供給できます。但し、個別に供給はできません。

図 -2 ポンプリザーバー

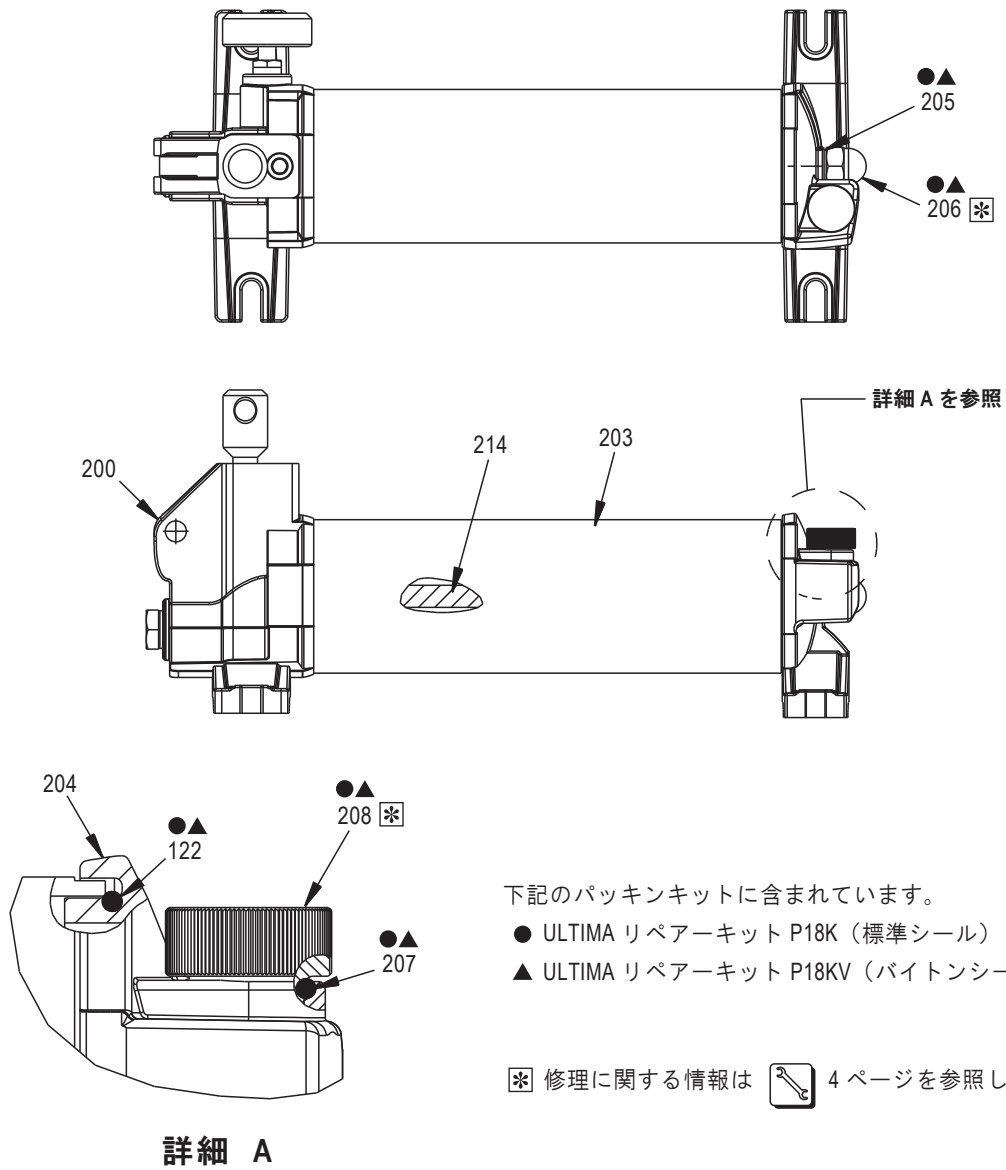

修理部品表 図 -2

L4018

| No. | 部品番号 | 個数 | 部品名 | No. | 部品番号 | 個数 | 部品名 |
|-----|------------|----|--------------------------|-----|--------------|----|---------------------|
| 122 | ● B1277503 | 1 | O-リング サイズ 142(標準) | 205 | ●▲ CB813167 | 1 | 銅ガスケット |
| | ▲ B1142203 | 1 | O-リング サイズ 142(バイトン) | 206 | ●▲ CL341055 | 1 | 袋ナット 0.438-14 |
| 200 | 図 -3 参照 | 1 | ポンプヘッド(部分組立品として供給できません。) | 207 | ● B1010503 | 1 | O-リング サイズ 112(標準) |
| 203 | DD2827025 | 1 | リザーバー | 207 | ▲ B1112203 | 1 | O-リング サイズ 112(バイトン) |
| 204 | DD2547020 | 1 | エンドキャップ | 208 | ●▲ DD3063009 | 1 | 給油栓 |
| | | | | 214 | DD2829107 | 1 | タイロッド |

重要：陰影のついた部品番号はパッキンキットで供給できます。但し、個別に供給はできません。

図 -3 ポンプヘッド

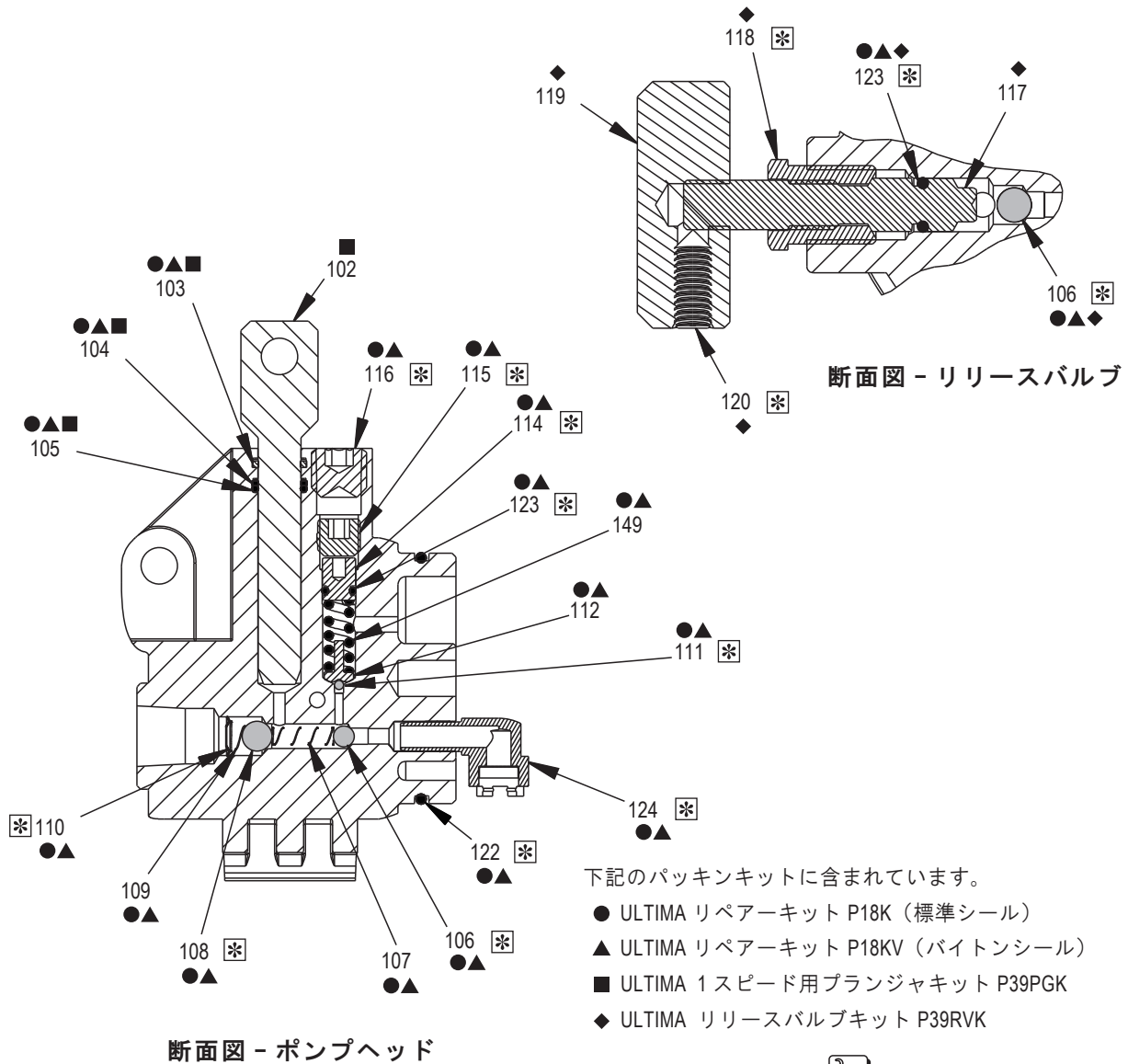

下記のパッキンキットに含まれています。

- ULTIMA リペアキット P18K (標準シール)
- ▲ ULTIMA リペアキット P18KV (バイトンシール)
- ULTIMA 1スピード用プランジャキット P39PGK
- ◆ ULTIMA リリースバルブキット P39RVK

※ 修理に関する情報は  4 ページを参照してください。

修理部品表 図 -3

L4018

| No. | 部品番号 | 個数 | 部品名 | No. | 部品番号 | 個数 | 部品名 |
|-----|--------------|----|-----------------------|-----|----------------|----|-----------------------|
| 102 | ■ DD3051051 | 1 | P-39 用プランジャ | 114 | ●▲ DC7234009 | 1 | プラグ |
| 103 | ●■ B1013517 | 1 | Sq. リング サイズ 013(標準) | 115 | ●▲ DC10131048 | 1 | セットスクリュー 7/16-20×0.38 |
| | ▲ B1013518 | 1 | Sq. リング サイズ 013(バイトン) | 116 | ●▲ A1008245 | 1 | フラッシングプラグ 1/4" |
| 104 | ●▲■ B1013565 | 1 | バックアップリング サイズ 013 | 117 | ◆ DD3030040 | 1 | スピンドル |
| 105 | ●■ B1013803 | 1 | O-リング サイズ 013(標準) | 118 | ◆ DD2747225 | 1 | カートリッジ |
| | ▲ B1013203 | 1 | O-リング サイズ 013(バイトン) | 119 | ◆ DX4452147 | 1 | リリースバルブ用ノブ |
| 106 | ●▲◆ B1006016 | 2 | ボール 直径 7/32" | 120 | ◆ CCA619028-5C | 1 | セットスクリュー M6×1×16mm |
| 107 | ●▲ DD2518110 | 1 | スプリング | 122 | ● B1277503 | 1 | O-リング サイズ 142(標準) |
| 108 | ●▲ B1009016 | 1 | ボール 直径 5/16" | | ▲ B1142203 | 1 | O-リング サイズ 142(バイトン) |
| 109 | ●▲ CF184110 | 1 | 円錐形状スプリング | 123 | ◆● B1004503 | 2 | O-リング サイズ 009(標準) |
| 110 | ●▲ DX4733549 | 1 | リテーニングリング | | ▲ B1009203 | 2 | O-リング サイズ 009(バイトン) |
| 111 | ●▲ B1003016 | 1 | ボール 直径 1/8" | 124 | ●▲ DD4551900 | 1 | 吸込み用フィルタアッセンブリ |
| 112 | ●▲ A8038570 | 1 | ボールキャップ | 149 | ●▲ DD2831110 | 1 | スプリング |

重要：陰影のついた部品番号はパッキンキットで供給できます。但し、個別に供給はできません。



※ 修理に関する情報

L4018

| 図-No. | No. | 修理に関する注意と締付トルク |
|-------|-----|--|
| 1 | 304 | ピンを差し込む前にグリースを塗ってください。 |
| 1 | 305 | ピンを差し込む前にグリースを塗ってください。 |
| 1 | 322 | ハンドル用チューブをねじ込む前に、ねじ部分へロックタイト 243 を塗ってください。手で締め付けた後に、さらに一回転程度回してチューブにトルクを加えてください。 |
| 2 | 206 | 袋ナットの締付トルクは 28 ~ 35 Nm [21 ~ 26 Ft-Lbs.]です。 |
| 2 | 208 | 給油栓は完全に閉まるまで手で回してください。 |
| 3 | 106 | 新しいボールを組込む時は、ボールシートを馴染ませるためにボールでコイニングをしてください。 |
| 3 | 108 | 新しいボールを組込む時は、ボールシートを馴染ませるためにボールでコイニングをしてください。 |
| 3 | 110 | リテーニングリングを取付けるために取付治具を使用してください。治具の作成方法は図-4を参照してください。 |
| 3 | 111 | 新しいボールを組込む時は、ボールシートを馴染ませるためにボールでコイニングをしてください。 |
| 3 | 114 | プラグを組込む前にグリースで潤滑してください。 |
| 3 | 115 | リリーフバルブの設定圧力を調整するために、セットスクリュを回してください。但し、機器の破損を防ぐために、20MPa を超える油圧圧力で絶対に設定しないでください。 |
| 3 | 116 | リリーフバルブを調整してから、フラッシングプラグを締めてください。フラッシングプラグの締付トルクは 11.0 ~ 14.5 Nm [8.1 ~ 10.7 Ft-Lbs.]です。 |
| 3 | 118 | カートリッジの締付トルクは 27 ~ 35 Nm [20.0 ~ 25.8 Ft-Lbs.]です。 |
| 3 | 120 | セットスクリュの締付トルクは 11.0 ~ 14.5 Nm [8.1 ~ 10.7 Ft-Lbs.]です。 |
| 3 | 122 | O-リングを組込む前にグリースを塗っておいてください。 |
| 3 | 123 | O-リングを組込む前にグリースを塗っておいてください。 |
| 3 | 124 | スクリーンで覆われた開口部分の端を下向けにして組み込んでください。 |

図 -4 リテーニングリング取付治具 (図のように製作してください。)

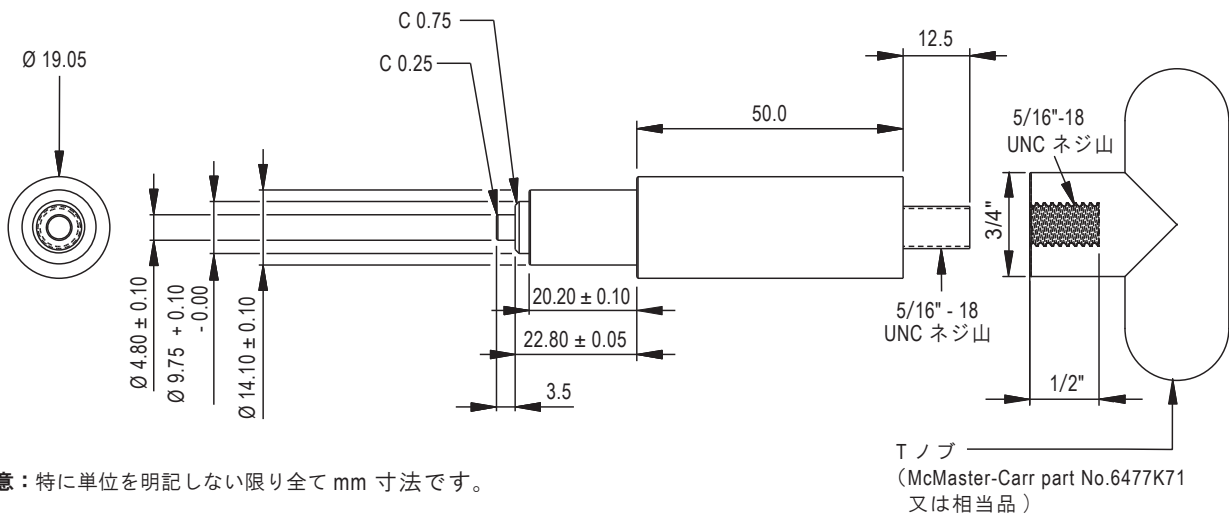

製品の保証を受けるために：

- エナパック純正オイルを使用してください。
- 常に製品を点検し、エナパック指定サービスショップで修理を受けてください。

Japan Web サイト

エナパック株式会社

カスタマーサービス部

埼玉県さいたま市北区別所町85-7 〒331-0821

TEL.048-662-4911(代表) FAX.048-662-4955

●この部品表の内容は、予告なく変更されることがありますのでご了承ください。

<https://www.enerpac.co.jp>

お問い合わせ・ご用命は