

書類番号	書類改訂版	書類改訂日	製品先頭コード
L3071	C	04/2024	J

図 -1 ビーム、ハンドル、ラベル

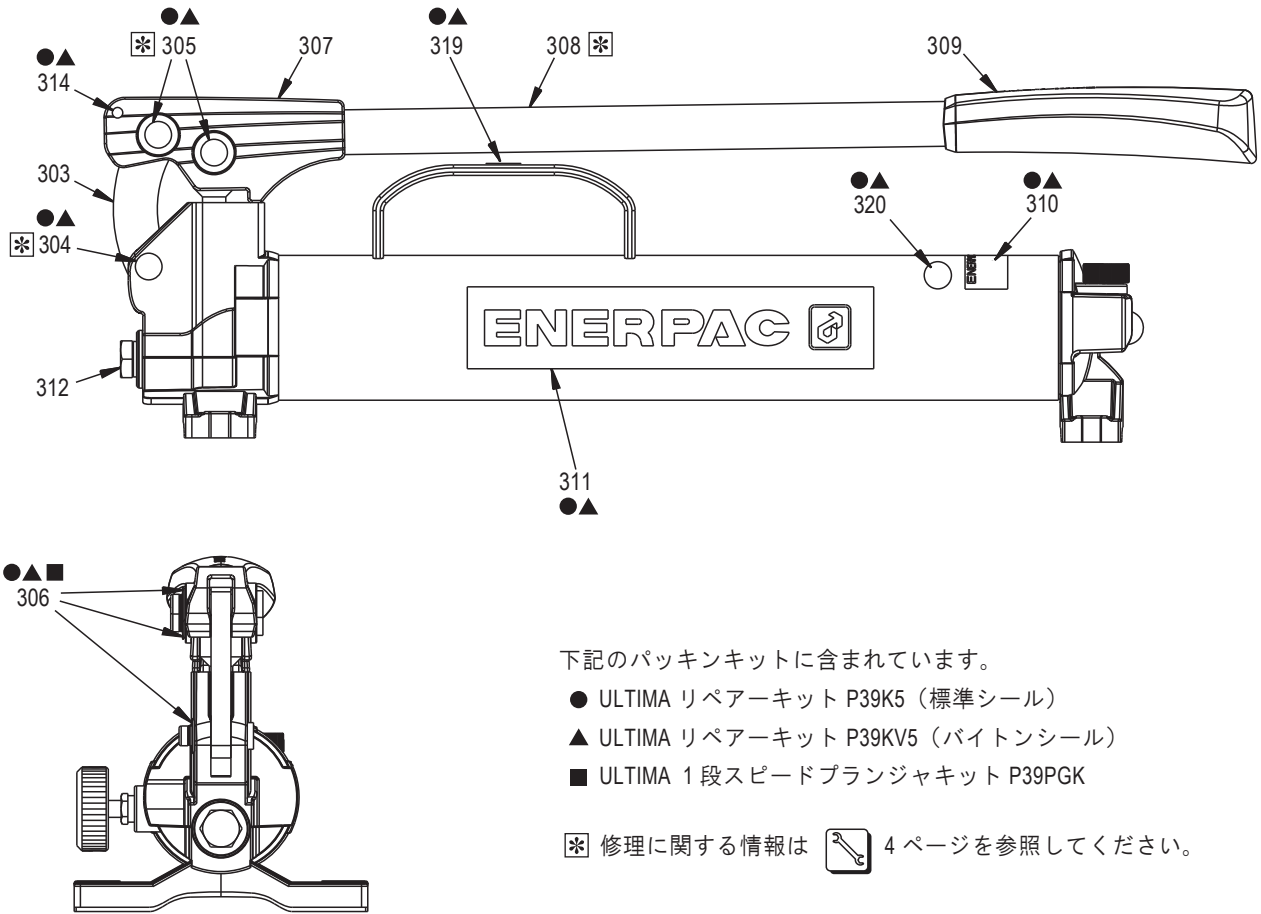

修理部品表 図 -1

L3071

No.	部品番号	個数	部品名	No.	部品番号	個数	部品名
303	DD1634062	1	リンク	309	DX4160550	1	ハンドル用グリップ
304	●▲ DD1649061	1	ピン	310	●▲ DD2537026	1	製品仕様記載デカール
305	●▲ DD1650061	2	ピン	311	●▲ DD3045026	2	エナパックラベル
306	●▲■ CB415044	3	リテーニングリング	312	R515245-2	1	輸送用プラグ
307	DD3025900	1	ビームサブアッセンブリ (No.314 を含む)	314	●▲ CCA0523057-1A	1	スプリングピン M5 24mm
308	B524070	1	ハンドル用チューブ	319	●▲ DD2589226	1	警告用デカール
				320	●▲ DC7887026	1	デカール

重要： 陰影のついた部品番号はパッキンキットで供給できます。但し、個別に供給はできません。

図 -2 ポンプリザーバー

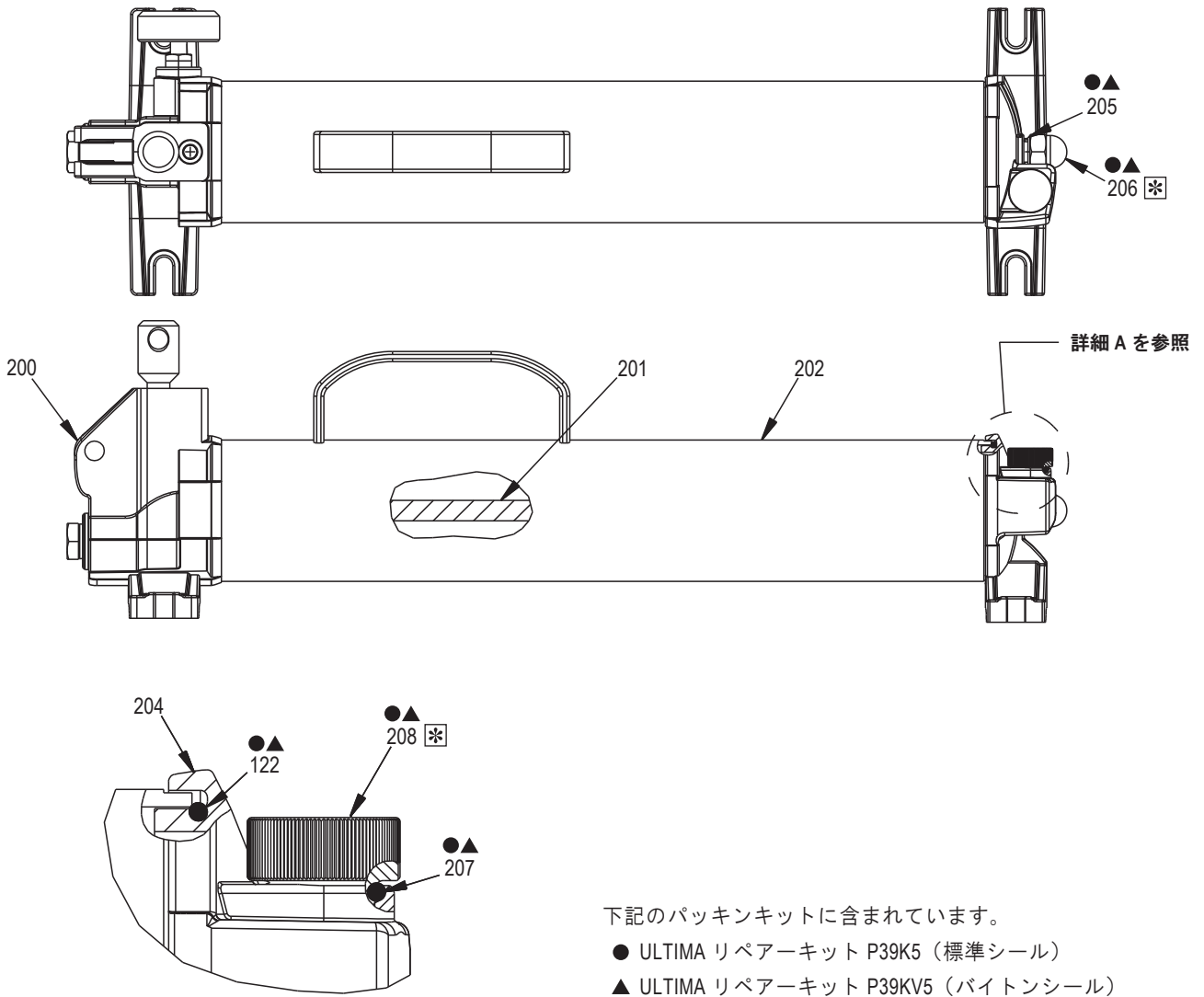

詳細 A

下記のパッキンキットに含まれています。

- ULTIMA リペアキット P39K5 (標準シール)
- ▲ ULTIMA リペアキット P39KV5 (バイトンシール)

☒ 修理に関する情報は  4 ページを参照してください。

修理部品表 図 -2

L3071

No.	部品番号	個数	部品名	No.	部品番号	個数	部品名
122	● B1277503	1	O-リング サイズ 142(標準)	204	DD2547020	1	エンドキャップ
	▲ B1142203	1	O-リング サイズ 142(バイトン)	205	●▲ CB813167	1	銅ガスケット
200	図 -3 参照	1	ポンプヘッド(部分組立品として供給できません。)	206	●▲ CL341055	1	袋ナット 0.438-14
201	DA9159107	1	タイロッド	207	● B1010503	1	O-リング サイズ 112(標準)
202	DD3041025	1	リザーバー		▲ B1112203	1	O-リング サイズ 112(バイトン)
				208	●▲ DD3063009	1	給油栓

重要：陰影のついた部品番号はパッキンキットで供給できます。但し、個別に供給はできません。

図 -3 ポンプヘッド

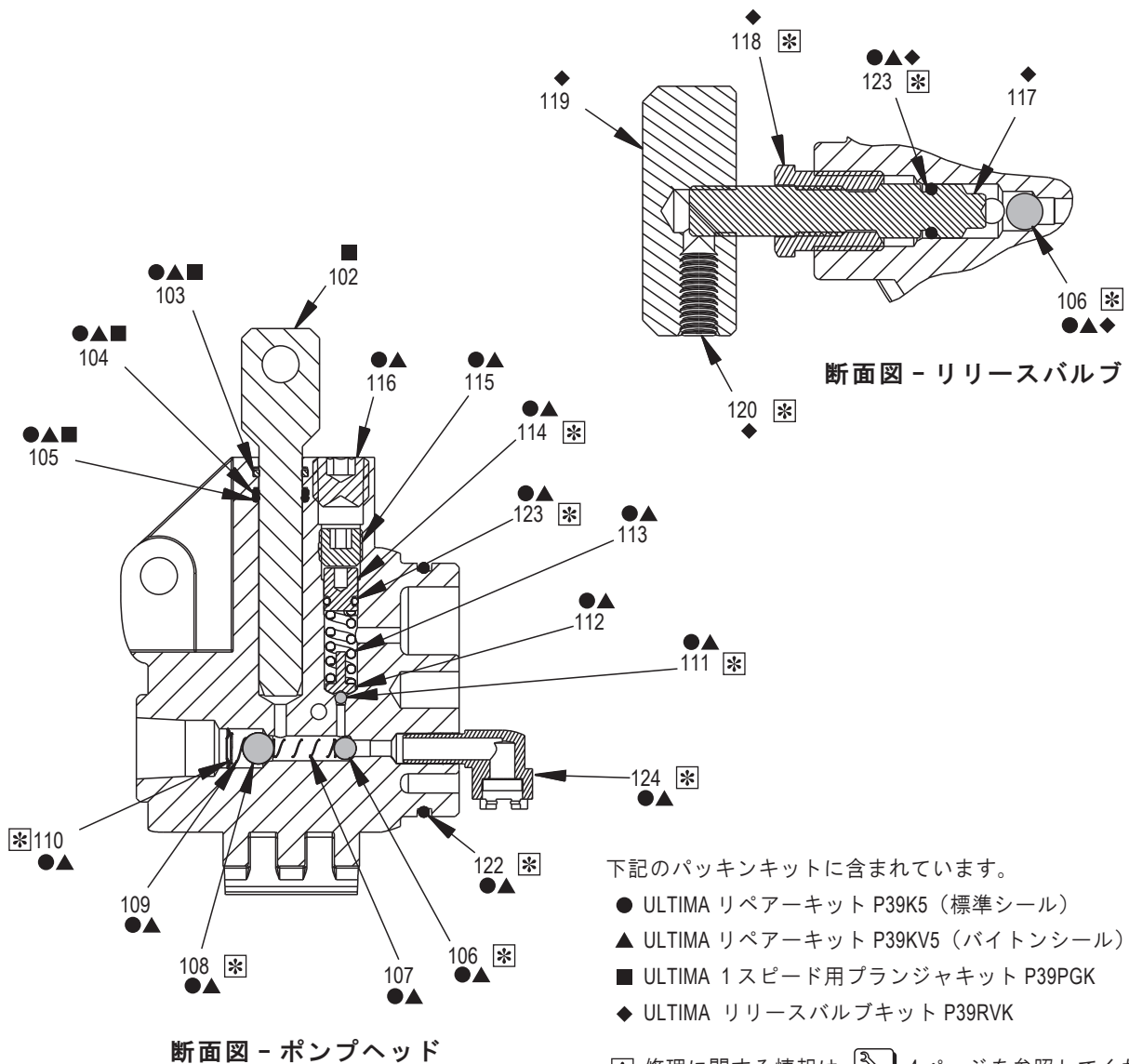

修理部品表 図 -3

L3071

No.	部品番号	個数	部品名	No.	部品番号	個数	部品名
102	■ DD3051051	1	P-39 用プランジャ	113	●▲ A8126110	1	スプリング
103	●■ B1013517	1	Sq. リング サイズ 013(標準)	114	●▲ DC7234009	1	プラグ
	▲ B1013518	1	Sq. リング サイズ 013(バイトン)	115	●▲ DC10131048	1	セットスクリュー 7/16-20×0.38
104	●▲■ B1013565	1	バックアップリング サイズ 013	116	●▲ A1008245	1	フラッシングプラグ 1/4"
105	●■ B1013803	1	O-リング サイズ 013(標準)	117	◆ DD3030040	1	スピンドル
	▲ B1013203	1	O-リング サイズ 013(バイトン)	118	◆ DD2747225	1	カートリッジ
106	●▲◆ B1006016	2	ボール 直径 7/32"	119	◆ DX4452147	1	リリースバルブ用ノブ
107	●▲ DD2518110	1	スプリング	120	◆ CCA619028-5C	1	セットスクリュー M6×1×16mm
108	●▲ B1009016	1	ボール 直径 5/16"	122	● B1277503	1	O-リング サイズ 142(標準)
109	●▲ CF184110	1	円錐形状スプリング		▲ B1142203	1	O-リング サイズ 142(バイトン)
110	●▲ DX4733549	1	リテーニングリング	123	◆● B1004503	2	O-リング サイズ 009(標準)
111	●▲ B1003016	1	ボール 直径 1/8"		▲ B1009203	2	O-リング サイズ 009(バイトン)
112	●▲ A8038570	1	ボールキャップ	124	●▲ DD4551900	1	吸込み用フィルタアッセンブリ

重要：陰影のついた部品番号はパッキンキットで供給できます。但し、個別に供給はできません。



※ 修理に関する情報

L4018

図-No.	No.	修理に関する注意と締付トルク
1	304	ピンを差し込む前にグリースを塗ってください。
1	305	ピンを差し込む前にグリースを塗ってください。
1	322	ハンドル用チューブをねじ込む前に、ねじ部分へロックタイト 243 を塗ってください。手で締め付けた後に、さらに一回転程度回してチューブにトルクを加えてください。
2	206	袋ナットの締付トルクは 28 ~ 35 Nm [21 ~ 26 Ft-Lbs.]です。
2	208	給油栓は完全に閉まるまで手で回してください。
3	106	新しいボールを組込む時は、ボールシートを馴染ませるためにボールでコイニングをしてください。
3	108	新しいボールを組込む時は、ボールシートを馴染ませるためにボールでコイニングをしてください。
3	110	リテーニングリングを取付けるために取付治具を使用してください。治具の作成方法は図-4を参照してください。
3	111	新しいボールを組込む時は、ボールシートを馴染ませるためにボールでコイニングをしてください。
3	114	プラグを組込む前にグリースで潤滑してください。
3	115	リリーフバルブの設定圧力を調整するために、セットスクリューを回してください。但し、機器の破損を防ぐために、70MPa を超える圧力で絶対に設定しないでください。
3	116	リリーフバルブを調整してから、フラッシングプラグを締めてください。フラッシングプラグの締付トルクは 11.0 ~ 14.5 Nm [8.1 ~ 10.7 Ft-Lbs.]です。
3	118	カートリッジの締付トルクは 27 ~ 35 Nm [20.0 ~ 25.8 Ft-Lbs.]です。
3	120	セットスクリューの締付トルクは 11.0 ~ 14.5 Nm [8.1 ~ 10.7 Ft-Lbs.]です。
3	122	O-リングを組込む前にグリースを塗っておいてください。
3	123	O-リングを組込む前にグリースを塗っておいてください。
3	124	スクリーンで覆われた開口部分の端を下向けにして組み込んでください。

図-4 リテーニングリング取付治具 (図のように製作してください。)

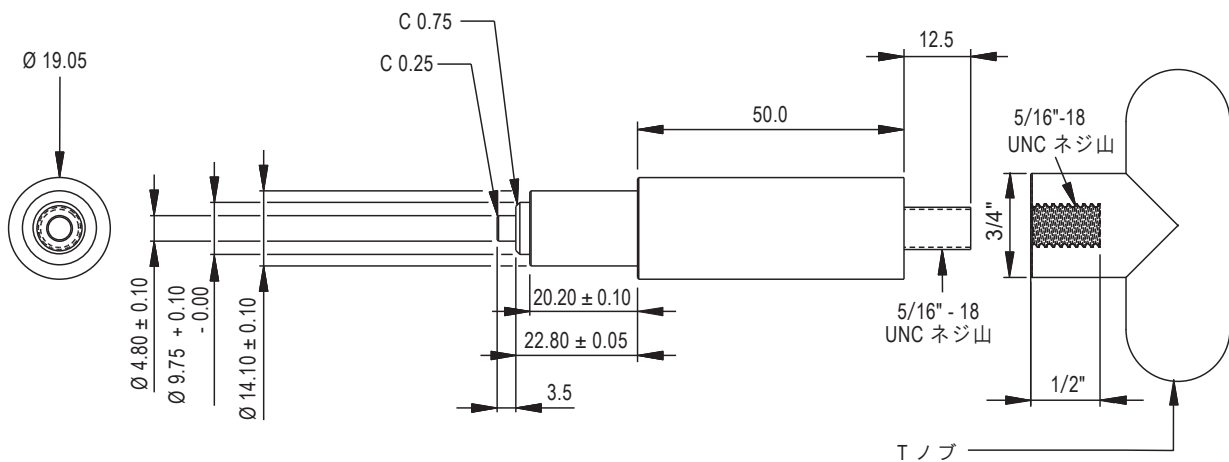

注意：特に単位を明記しない限り全て mm 寸法です。

T ノブ
(McMaster-Carr part No.6477K71
又は相当品)



製品の保証を受けるために：

- エナパック純正オイルを使用してください。
- 常に製品を点検し、エナパック指定サービスショップで修理を受けてください。

Japan Web サイト

エナパック株式会社

カスタマーサービス部

埼玉県さいたま市北区别所町85-7 〒331-0821

TEL.048-662-4911(代表) FAX.048-662-4955

<https://www.enerpac.co.jp>

お問い合わせ・ご用命は

●この部品表の内容は、予告なく変更されることがありますのでご了承ください。