

仕様												
呼ネジ サイズ	型 式	支持力 kN	最 低 高 さ H mm	揚 程 ST mm	最大ハンドル操作力 N	寸法 mm			ジャッキ質量 kg	ハンドル棒(別売)		
						B	φM	φD		型 式	φM×長さL mm	質量 kg
1 1/2×6	03060	107	248	95	854	73	20	121	4.5	10621	φ19×610	1.8
1 1/2×8	03090		295	146				140	5.5			
1 1/2×12	03120		397	248				159	7.3			
2×8	03165	178	298	127	1334	79	24	152	7.7	10635	φ21×914	2.7
2×10	03195		349	178				165	9.1			
2×12	03210		400	229				171	10.9			
2 1/2×8	03240	214	330	108	1601	83	30	165	12.7	10655	φ29×1067	5.5
2 1/2×12	03255		432	210				184	16.8			
2 1/2×18	03300		584	362				216	23.6			

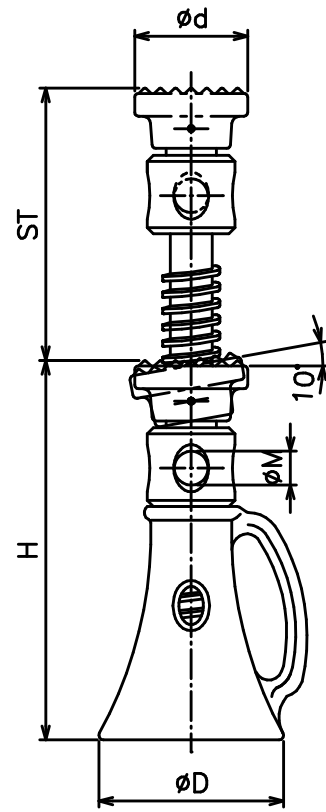

**ENERPAC** 

DESCRIPTION

スクリーージャッキ

DRAWING NO.

スクリーージャッキ各種

DATE:2009年3月3日